

Dúlia Litter bin

Ref.MUP015

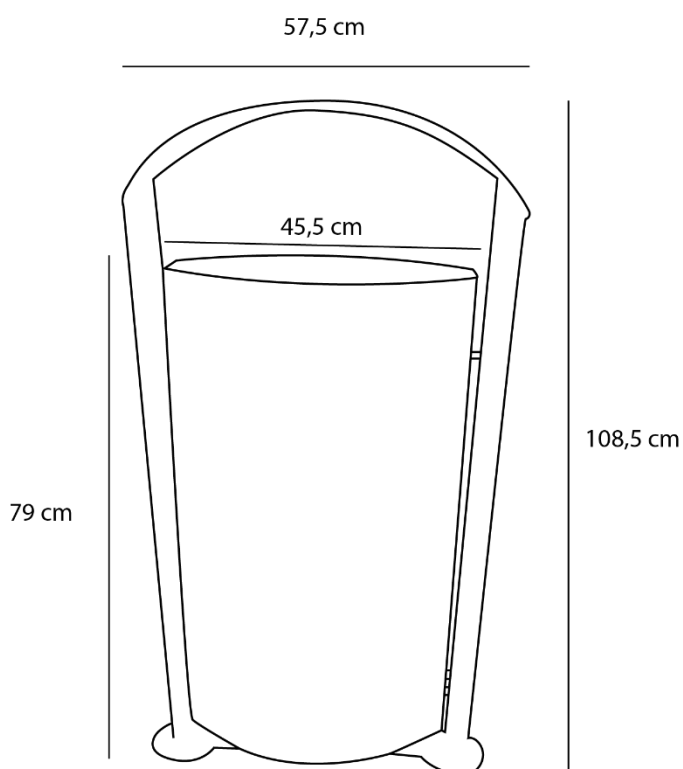

Spécifications

- Corbeille de structure en acier perforé et peint.
- Corps en acier galvanisé et cuit au four.
- Imprimé avec de l'époxy et fini avec de la peinture en polyester.
- Ancrer à la base pour une bonne fixation du sol.
- Capacité de 80 l.
- Avec cerceau de fixation sacs
- Fermeture à clé pour rabattre 45° le bac et faciliter l'extraction